

PROTEO

switch



AU-DELA DE LEURS ATTENTES
Exceed your horse expectations

PROTEO switch

DE LA PASSION NAIT L'INNOVATION



Le nouveau PROTEO Switch® confirme le statut de précurseur et de fabricant avant-gardiste de la marque THEAULT.

Son design dynamique et racé, son système ultra modulable breveté et ses nombreux équipements et innovations en sont la preuve.

Depuis sa création, PROTEO est un véhicule synonyme de performance, élégance, sécurité et technologie. L'ADN PROTEO est toujours présent dans cette nouvelle version autour de 3 axes majeurs, pour votre plus grande satisfaction :

- **un nouveau design dynamique et racé** alliant esthétique et praticité ;
- **une cabine repensée** pour offrir **encore plus de confort** d'utilisation aux cavaliers ;
- **une partie chevaux offrant une modularité** jamais égalée grâce à une innovation **brevetée mondialement**.

Le PROTEO Switch® va dans ses moindres détails au-delà des attentes de vos chevaux... et des vôtres !

WHEN PASSION MEETS INNOVATION

With the new PROTEO Switch®, THEAULT shows more of its pioneering status and avant-garde manufacturing.

Its look, its patented system and its many innovations are the proof. Since its creation, PROTEO is a product that evokes Performance, Elegance, Safety and Technology. The DNA of our new PROTEO is still present and for this new version we focused on 3 major areas:

- a new **dynamic design** combining aesthetics and practicality;
- a **redesigned cabin** for even **more comfort** of use;
- a **horse part** offering a **modularity** never known before thanks to a **patented innovation**.

We invite you to discover the PROTEO Switch®, the horsebox that goes beyond your horses' expectations... and yours!



THEAULT a été récompensé en 2019 par le label d'Etat « Entreprise du Patrimoine Vivant ». Ce label est une marque de reconnaissance qui distingue les entreprises françaises aux savoir-faire artisanaux et industriels d'excellence. Il permet à THEAULT de porter fièrement les couleurs de la France dans le Monde entier.

THEAULT was awarded in 2019 by the French Government label "Entreprise du Patrimoine Vivant". This label rewards the French companies which combine craftsmanship and industrial excellence. It allows THEAULT to proudly bear the colours of France all around the world.



*Photos réalisées au Haras de Lécaude en Normandie, avec le concours d'Edward Levy et de Laure Schillewaert
Photos taken at Haras de Lécaude in Normandy, with the help of Edward Levy and Laure Schillewaert*

PROTEO switch



SYSTÈME SWITCH BREVETÉ POUR LE CONFORT DE VOS CHEVAUX

Système modulaire unique doté d'un brevet mondial, le système SWITCH® est le fruit d'échanges avec nos clients.

Chaque cheval, de par sa morphologie ou sa personnalité, a ses préférences pendant le transport. Dans certains véhicules classiques, les chevaux ne voyagent pas toujours dans des conditions optimales. Avec le PROTEO Switch®, plus besoin de choisir entre une version stalle ou standard ; vous pouvez mettre en place instantanément la configuration la plus adaptée à votre cheval et le faire gagner en confort.

PATENTED SWITCH SYSTEM FOR THE COMFORT OF YOUR HORSES

Unique modular system globally patented, the SWITCH® system is the result of discussions with our customers.

Each horse, by its morphology or personality, has its preferences during transport. In a classic model, some horses do not travel in optimal conditions. With the PROTEO Switch®, you no longer need to choose between a stud and standard version; you can instantaneously adapt the most suitable configuration for your horses and make them enjoy more comfort.



PROTEO switch

HUIT CONFIGURATIONS POSSIBLES

Avec son système de modularité unique, le PROTEO Switch® s'adapte à tout type de morphologie et de tempérament de vos chevaux.

EIGHT POSSIBLE CONFIGURATIONS

With its unique modular system, the PROTEO Switch® adapts to any horses' morphology and temperament.

EXEMPLES DE CONFIGURATIONS EXAMPLES OF CONFIGURATIONS

- 1 Double porte en position Sport (ou raccourcie) avec cols-de-cygne ouverts
Double door in Sport (or shortened) position with opened anti-weave grills
- 2 Double porte en position Stalle (ou allongée) avec cols de cygne fermés
Double door in Stud (or extended) position with closed anti-weave grills
- 3 Porte en position stalle (ou allongée) avec col-de-cygne fermé / Porte en position Sport (ou raccourcie) avec col-de-cygne ouvert
Door in stud (or extended) position with closed anti-weave grills / Door in Sport (or shortened) position with open anti-weave grills
- 4 Portes en position grande stalle pour jument suivie
Large stall for mare and foal



PROTEO switch

DES ÉQUIPEMENTS DE QUALITÉ BIEN PENSÉS

Grâce aux relations avec ses fournisseurs locaux et sa veille technologique permanente, THEAULT apporte à ses produits les meilleures solutions techniques approuvées et respectueuses de l'environnement.

La longévité et le confort d'un véhicule entièrement isolé, vous garantissent d'investir dans une valeur sûre et reconnue par de nombreux professionnels.

En faisant l'acquisition du nouveau PROTEO, vous faites le choix d'une marque qui a fait ses preuves et dont l'innovation et la qualité font partie de son héritage.

PREMIUM QUALITY MATERIALS

In close relationship with our local suppliers and continuously monitoring the latest technology, we are committed to offer you products with the best approved technical solutions and respectful for the environment.

With the guarantee of a greater durability and the comfort of a fully isolated vehicle, you can be sure to invest in a safe value, recognised by many professionals, a product that has proved its worth.

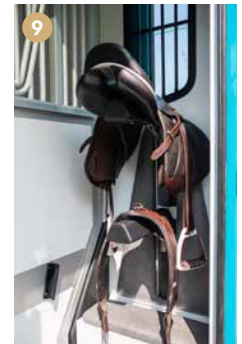
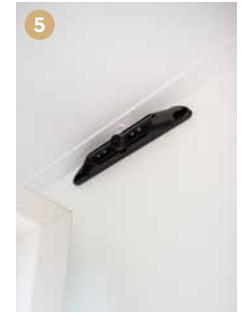

1 Sonde de température dans la partie chevaux
Temperature gauge in the horse area

2 1/2 Bâche de protection de sellerie
1/2 Protective hay sheet in the tack room

3 Lanterneau d'aération en verre
Glass ventilation skylight

4 Bat-flanc coulissant
Sliding partition

5 Caméra de surveillance des chevaux
Camera surveillance in horse part

6 Coffre de rangement en cabine avec
trappe extérieure
Exterior access to the storage under
the bench

7 Marche pied intégré
Integrated footstep

8 Feux led et protection d'angle
Led lighting & rubber corner protection

9 Coffre-banc et porte-selles escamotables
Storage-bench and retractable saddle rack

10 Meuble de rangement en version 3 étagères
Tack storage in 3 shelves version

11 Aménagement sellerie sur porte arrière
Rear door fitting

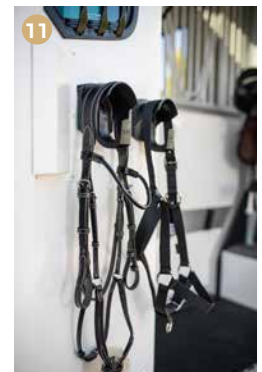



Aménagement modèle trotteur (supports sulkys et barre d'attache)
Equipped for trotters (sulky racks + tie bar)

PROTEO switch

SÉCURITÉ & CONFORT DU CAVALIER ET DES PASSAGERS

L'espace modulable des cabines répond à tout type d'utilisation avec aisance et rapidité pour vous faciliter la vie. Vous apprécierez la vie à bord, en famille ou entre amis, en configuration salon dans l'ambiance que vous aurez choisie sur mesure. Cet espace calme et optimisé a été imaginé pour vous permettre de vous reposer ou de vous préparer avant de passer un moment avec votre cheval.

Pour profiter de voyages en toute sérénité, le PROTEO Switch® assure à ses passagers un haut niveau de sécurité, grâce à la cloison de séparation cabine/partie chevaux (homologation UTAC)*.

* Réglementation et homologation européennes soumises à une série de crash tests.

SAFETY & COMFORT FOR RIDERS AND PASSENGERS

The flexible space of our cabins can easily and quickly meet all needs. You will enjoy spending time with family and friends in the lounge configuration, with the atmosphere you have selected. This quiet and optimized space will also allow you to rest and prepare before having time with your horse.

To enjoy all your trips in tranquillity, we guarantee a high level of safety thanks to the bulkhead between the cabin and horse part (UTAC approved).*

** European regulation and homologation subject to crash tests.*

AMENAGEMENTS INTERIEURS ENTIEREMENT PERSONNALISABLES FULLY CUSTOMIZABLE INTERIOR FITTINGS



- 1 Rideau occultant de cabine
Cab blackout curtains
- 2 Coffres de rangements
Storage compartments

Double banquette couchette
et rideau occultant de séparation cabine
Double bunk beds with blackout curtains

Table ronde amovible et sièges pivotants
Removable round table with swivel seats



PROTEO switch

ÉQUIPEMENTS ET OPTIONS SELON MODÈLES

CABINE 3 OU 5 PASSAGERS

- Motorisations : 2.3L Dci 165cv / 180cv boîte de vitesse automatique
- ABS / ESP
- Airbags conducteur et passager
- Climatisation régulée
- Phares antibrouillards avant, allumage automatique des feux, capteurs de pluie
- Régulateur de vitesse et ordinateur de bord
- Média Nav évolution avec écran tactile 7"
- Chargeur Smartphone sans fil (induction)
- Radio - Bluetooth - USB commande au volant

TECHNICAL SPECIFICATIONS

CABIN 3 OR 5 SEATS

- Engine: 2.3L Dci 165 HP / 180 HP automatic gearbox
- ABS / ESP
- Driver and passenger airbags
- Regulated air conditioning
- Fog lamps, automatic headlights & rain sensor
- Cruise control and adjustable speed limiter
- Media Nav evolution with 7" touchscreen
- Phone charger (induction)
- Radio - Bluetooth - USB with control on steering wheel
- Driver seat with adjustable lumbar support
- Passenger seat with adjustable lumbar support (5 seats only)
- Adblue tank 20L
- Fuel tank 105L
- Storage under the bulkhead bench
- Adjustable bulkhead bench: 3 seats (3-point belts) + 2 bunk beds

- Siège conducteur à réglage lombaire
- Siège passager à réglage lombaire (5 passagers maximum)
- Réservoir Adblue 20L
- Réservoir gazole 105L
- Coffres de rangement sous banquette
- Banquette modulable : 3 places assises (ceintures 3 points) + 2 couchages superposés
- Espace de rangement dans la capucine
- Eclairage led cabine
- Hublot ouvrant cabine/partie chevaux

Options principales

- Prise USB 12V
- Prise 220V
- Suspension pneumatique arrière
- Pneumatiques tout temps
- Intérieur cuir ou liège
- Table amovible
- Sièges pivotants
- Sièges chauffants
- Siège conducteur suspendu
- 3 configurations de rideaux occultants

CARROSSERIE

- Structure aluminium et panneaux aluminium isolés 30 mm

- Storage in the luton
- Led lighting in the cabin
- Opening window between cabin / horse part

Main options

- 12V USB plug
- 220V plug
- Rear air suspension
- All season tyres
- Leather or Cork seats
- Removable table
- Swivel seats
- Heated seats
- Pneumatic driver's seat
- 3 versions of blackout curtains

BODY

- Structure in aluminium and 30 mm aluminium insulated sandwich walls
- Profiled / insulated luton in the cab
- Loading ramp, small doors and rear door insulated in aluminium
- Rubber lining on all interior walls
- Embedded handles
- Embedded led lights
- Large rear door (1.20m) with window

- Capucine profilée/isolée sur cabine
- Pont, portillons et porte arrière en aluminium isolés
- Capitonnage caoutchouc sur les parois
- Poignées encastrées
- Feux led encastrés
- Grande porte sellerie arrière (1.20m) avec baie
- Protections d'angle carrosserie arrière
- 2 anneaux d'attache extérieurs

Options principales

- Peinture intégrale
- Peinture bicolore
- Jantes aluminium
- Décoration du camion au choix
- Porte arrière en deux parties
- Barre d'attache affleurante
- Attelage remorque
- Supports sulkys hauts et bas
- Coffre de rangement en cabine avec trappe extérieure

PARTIE CHEVAUX

- Système Switch®
- Bat-flanc aluminium coulissant 3 positions
- Revêtement de sol en caoutchouc antidérapant
- 8 anneaux d'attache intérieurs
- Fixations pour filet à foin

- Rear corner protections
- 2 exterior tie rings

Main options

- Integral paint
- Two-colored paint
- Alloy wheels
- Truck decoration to customers' choice
- Rear door in two parts
- Flush tie bar
- Trailer coupling
- Sulky supports (low and top parts)
- Exterior access to the storage under the bench

HORSE PART

- Switch® system
- Aluminium sliding partition adjustable in 3 positions
- Tack and horse area in anti-slip rubber
- 8 interior tie rings
- Fittings for hay net
- Head protection padding
- Led lighting in the horse and tack area
- 4 sliding windows with protection grills, of which 1 on the rear door

- Bourres de protection de tête
- Eclairage led chevaux et sellerie
- 4 baies ouvrantes avec grilles de protection dont 1 sur porte arrière
- 3 lanternaux d'aération de toit et 1 extracteur d'air électrique

Options principales

- Caméras de recul et de surveillance chevaux
- Porte-selles escamotables et porte-bridés
- 1/2 Bâche de protection sellerie
- Différents aménagements de sellerie
- Sonde de température simple ou avec enregistreur
- Pack Bourres de protection
- Pack « Zen » (hauts parleurs et lumière bleue en partie chevaux)

Ce modèle est proposé sur la base des planchers cabine Renault, Peugeot et Fiat. Il est également disponible sur les bases Citroën et Nissan.



- 3 ventilation skylights and 1 electrical air extractor

Main options

- Reversing and horse part camera
- Retractable saddle racks and bridle hooks
- 1/2 protective hay sheet in the tackroom
- Various tack room fittings
- Temperature gauge simple or with data recorder
- "Padding" pack (bulkhead, partition, side wall and small doors)
- "Zen" Pack (speakers and blue light in the horse part)

This model is offered on Renault, Peugeot and Fiat chassis. It is also available on Citroën and Nissan chassis.



PROTEO 3
switch

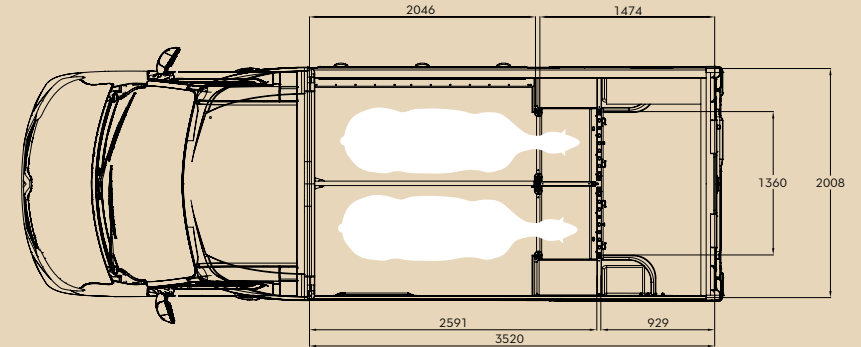
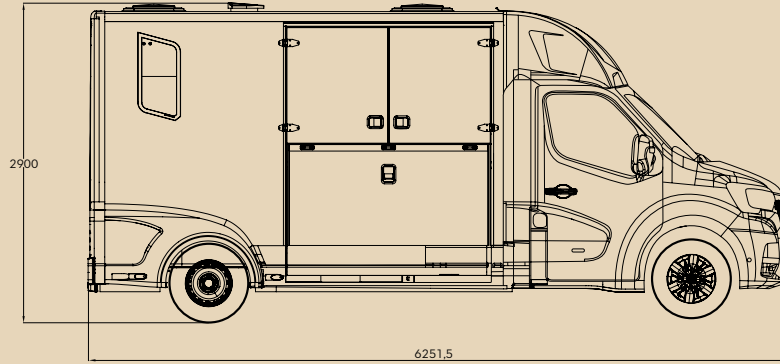
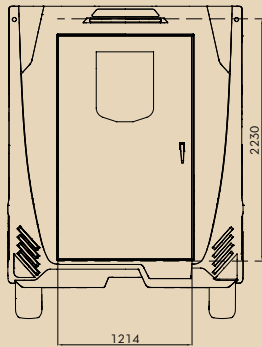

PROTEO 5
switch

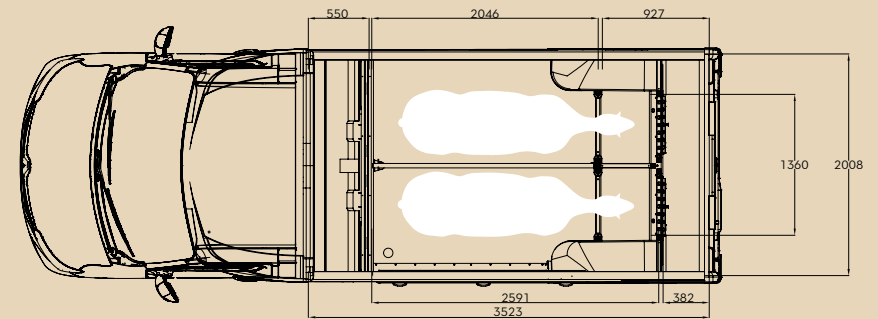
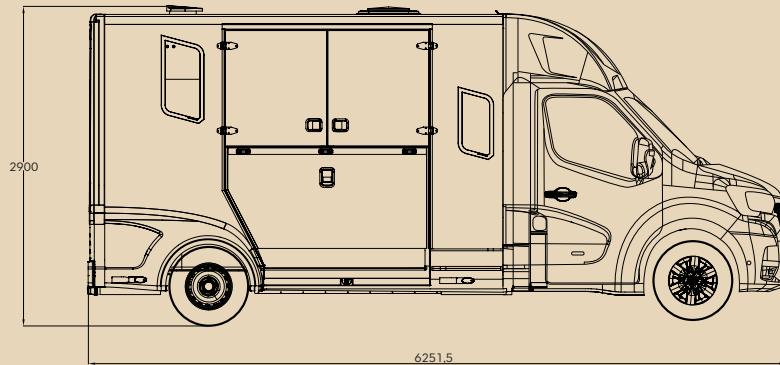

PROTEO 5L
switch

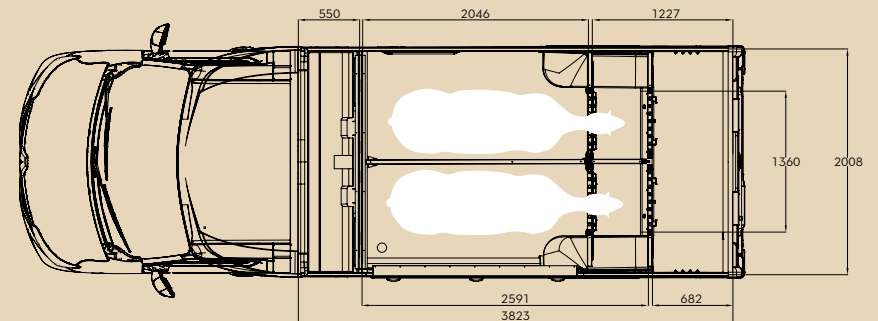
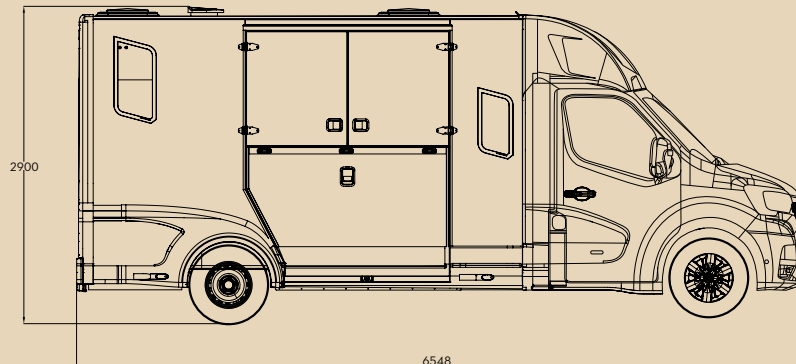



DE LA PASSION NAIT L'INNOVATION
WHEN PASSION MEETS INNOVATION

Z.A. DE MAUDON - 50300 PONTS - FRANCE
Tél. 33 (0)2 33 89 22 22 - infos@theault.fr
Find our international sales network on www.theault.com

Suivez-nous / Follow us



Découvrez notre gamme et créez votre modèle sur
Discover our range and design your own on
www.theault.com



© 2020 Theault - Tous droits réservés - DGC / Aurèle Lavalle - Octobre 2020